

corretto

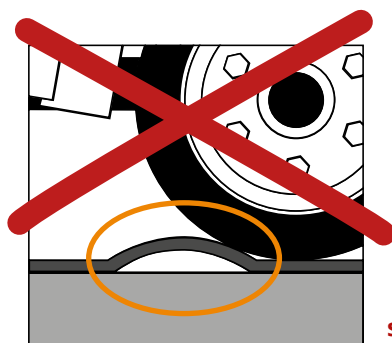

sbagliato

**!** Non deve formarsi una bolla visibile davanti alle ruote!

## Condizioni preliminari:

### Pneumatici:

Il peso complessivo del mezzo, la larghezza dello pneumatico e la pressione consigliata dello pneumatico sono collegati tra loro. Per questo motivo la **pressione prescritta per pneumatici omologati** è di: **max. 4 bar**

**!** Quando l'equipaggiamento degli pneumatici del mezzo deve essere modificato: serve la conferma della casa produttrice del mezzo per effettuare la modifica!

## Condizioni generali:

### Condotta di guida:

- velocità massima = metà passo d'uomo (ca. 2 km/h)
- non sterzare bruscamente, non sterzare con il mezzo fermo
- accelerare e frenare adagio

**Proteggere il bordo dei tappeti all'inizio e alla fine dei passaggi!**

## Scarico mobile di letame:

- rivestire le lame raschiatrici con un labbro di gomma
- utilizzare una pressione di carico ridotta per raschiare
- la lama raschiatrica deve essere perpendicolare al pavimento oppure deve essere molto piatta rispetto al pavimento

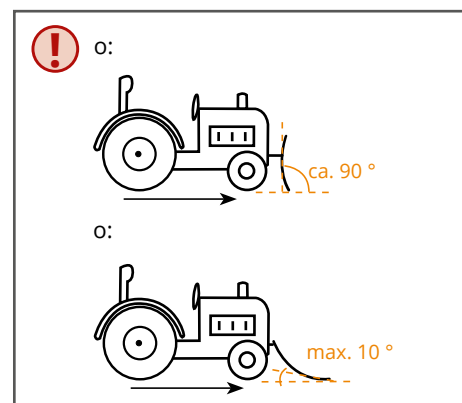

## In particolare per il MONTA:

Il modello MONTA è carrabile **fino a una pendenza del 10 %**, utilizzando attrezzature convenzionali come ad esempio un caricatore agricolo o un trattore.

### Nota:

- guidare solo dritto/non fare sterzate brusche
- NON accelerare o frenare sul tappeto